

Питатели шлюзовые

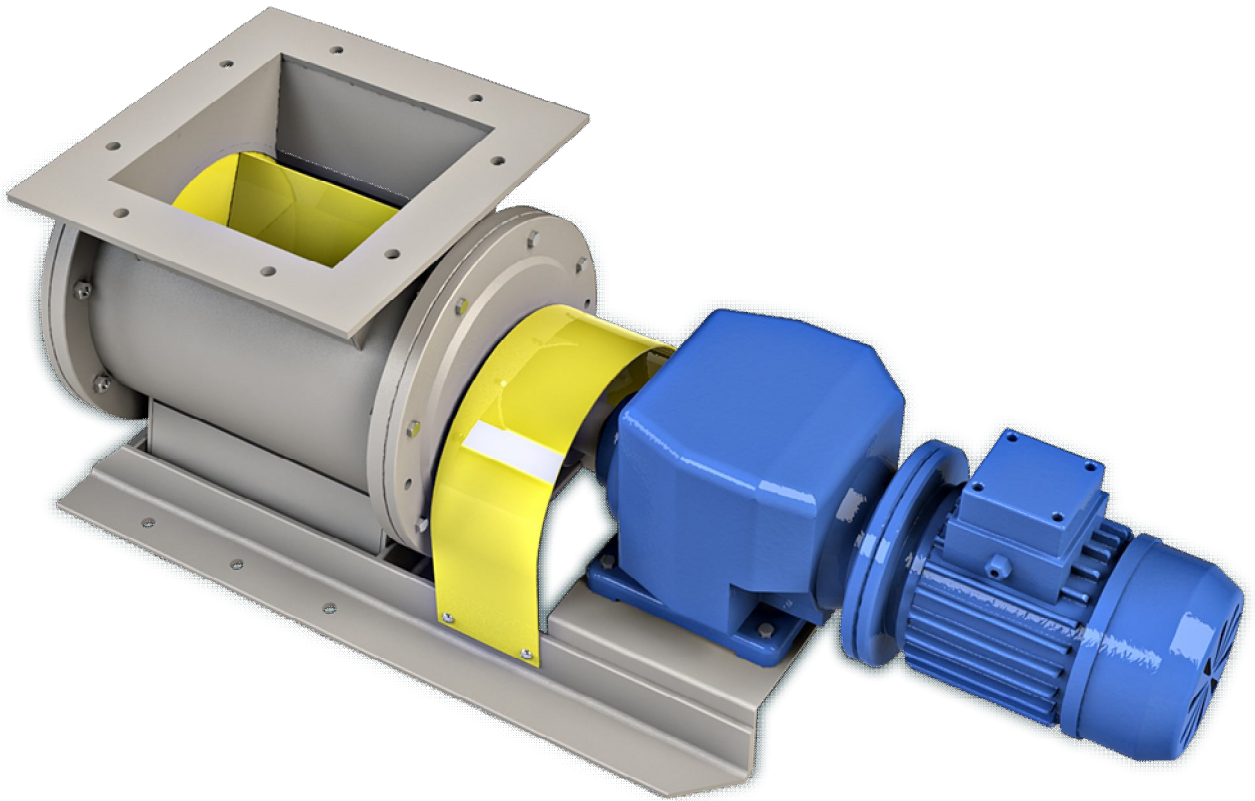

Питатели шлюзовые ПШ предназначены для непрерывной подачи или выгрузки сухих, сыпучих, неагрессивных, нетоксичных, невзрывоопасных порошкообразных или гранулированных непищевых продуктов с температурой до 200°C и применяются в различных отраслях промышленности в том числе: химической, металлургической, промышленности строительных (инертных) материалов.

Питатели шлюзовые комплектуются соосными мотор-редукторами. Изготовитель мотор-редуктора может быть согласован с Заказчиком. Вес и габаритные характеристики меняются в зависимости от применённого мотор-редуктора.

На монтаже питатели шлюзовые крепятся болтами к фланцам соответствующих бункеров, хранилищ, сосудов и могут поставляться с ответными фланцами.

По согласованию с Заказчиком возможно изготовление питателей шлюзовых с изменёнными присоединительными/выходными фланцами.

Возможно изменение конструкции питателей шлюзовых без ухудшения технических характеристик.

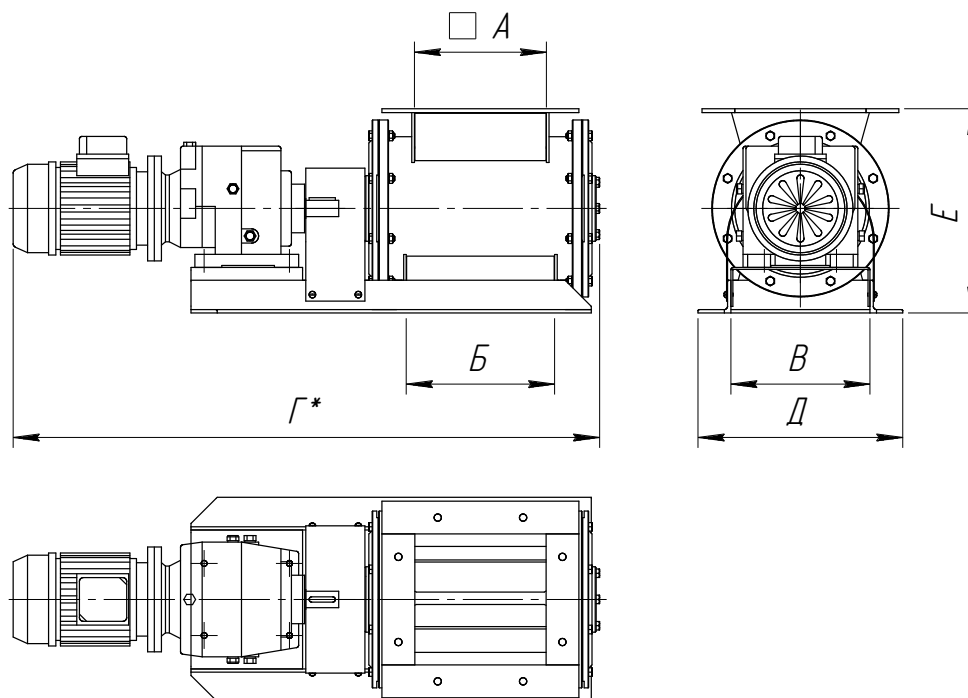

Весогабаритные характеристики

Обозначение	Размер А, мм.	Размер Б, мм.	Размер В, мм.	Размер Г*, мм.	Размер Д, мм.	Размер Е, мм.	Масса без привода, кг.
Шлюзовый питатель ШП-100	100	148	112	720	194	280	24
Шлюзовый питатель ШП-150	150	198	162	760	244	310	28
Шлюзовый питатель ШП-200	200	260	212	840	314	312	52
Шлюзовый питатель ШП-250	250	298	262	1150	364	424	130
Шлюзовый питатель ШП-300	300	344	312	1250	414	460	140

*Указанный размер зависит от применённого мотор-редуктора

Расчётные технические характеристики при заполнении 60%

Обозначение	Полный объём питателя, л.	Частота вращения, об/мин	Производи- тельность при 20 об/мин, м ³ /час	Диапазон производи- тельности, м ³ /час
Шлюзовый питатель ШП-100	1,5	10-40	1,08	0,54-2,16
Шлюзовый питатель ШП-150	2,1	10-40	1,51	0,75-3,02
Шлюзовый питатель ШП-200	6,0	10-40	4,32	2,16-8,64
Шлюзовый питатель ШП-250	12,0	10-40	8,64	4,32-17,28
Шлюзовый питатель ШП-300	20,4	10-40	14,68	7,34-29,37

Предлагаемая комплектация

Обозначение	Мотор-редуктор*	Вес, кг.
Шлюзовый питатель ШП-100	Bonfiglioli C112 66.2 S05 M05C4 0.25kW B3	11
Шлюзовый питатель ШП-150	Bonfiglioli C112 66.2 S05 M05C4 0.25kW B3	11
Шлюзовый питатель ШП-200	Bonfiglioli C213 65.3 S1 M1SD4 0.37kW B3	18
Шлюзовый питатель ШП-250	Bonfiglioli C353 70.7 S2 M2SA4 0.75kW B3	23
Шлюзовый питатель ШП-300	Bonfiglioli C353 70.7 S2 M2SB4 1.1kW B3	23
	Bonfiglioli C413 64.3 S3 M3SA4 1.5kW B3	28

*Указанные мотор-редукторы дают на выходе 20 об/мин.

Возможна замена на аналоги с количеством оборотов 10-40 в минуту.